

TLX-GSL

Соединительная планка для граундстека Руководство по эксплуатации

Перед установкой обязательно ознакомьтесь с данной инструкцией, а также с основной инструкцией по монтажу акустических систем Turbosound TLX LIVERPOOL SERIES.



При эксплуатации акустических систем в граундстеке неукоснительно соблюдайте требования безопасности! Несоблюдение этих требований может привести к несчастному случаю!



Перед сборкой заранее установите сабвуферы в необходимое место. **Перемещать граундстек в собранном виде недопустимо!**

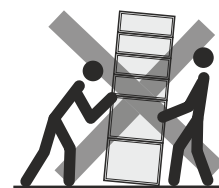

Акустические системы должны быть установлены на горизонтальную поверхность. **Устанавливать граундстек на поверхность имеющую наклон недопустимо!** При необходимости проверьте уровень поверхности с помощью специального инструмента.

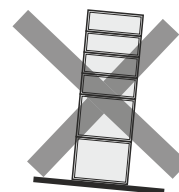

Акустические системы должны быть установлены на твёрдую и ровную поверхность. **Устанавливать граундстек непосредственно на песчаной, гравийной, земляной и т.д. поверхности недопустимо!**

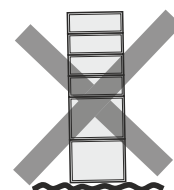

Акустические системы должны быть установлены на поверхность, с запасом выдерживающую вес граундстека. Вес граундстека из 4 элементов TLX84 и 2 сабвуферов TLX215L составляет 242 кг. **Устанавливать граундстек на конструкцию не имеющую запаса прочности недопустимо!** При необходимости уточните расчётные нагрузки элементов сцены.

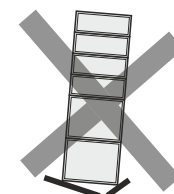

Допускается установка соединительной планки на два сабвуфера расположенных вертикально. **Устанавливать вертикально более 2-х сабвуферов недопустимо!** Допускается установка в граундстек не более 4-х сателлитов. **Устанавливать на адаптер более 4-х сателлитов недопустимо!** При установке 4-х сателлитов с помощью планки TLX-GSL на один сабвуфер, требуется применение дополнительных мер для устранения возможности опрокидывания граундстека: **не допускайте установки максимальных углов наклона сателлитов 2, 3, 4 вниз, дополнительно нагрузите сабвуфер!**

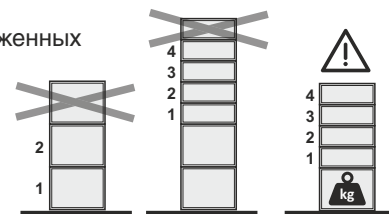

Два сабвуфера, установленные друг на друга вертикально, **должны быть соединены между собой с помощью штатного интегрированного крепления!** Для уточнения обратитесь к основной инструкции по монтажу TLX LIVERPOOL SERIES.



Сателлиты, установленные с помощью планки TLX-GSL, **должны быть соединены между собой с помощью штатного интегрированного крепления!** Для уточнения обратитесь к основной инструкции по монтажу TLX LIVERPOOL SERIES.

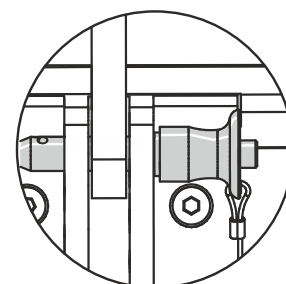

Описание

Соединительная планка TLX-GSL предназначена для установки элементов линейного массива Turbosound TLX84 сверху на сабвуферы Turbosound TLX215L с фиксированным наклоном нижнего элемента -10° (наклон вниз). Это позволяет при размещении граундстека на сцене установить углы элементов массива для более равномерного звукового покрытия площадки, начиная от ближней зоны к сцене.

Сборка

Для установки элементов массива в граундстек с применением соединительной планки TLX-GSL потребуется опциональный стопорный палец Turbosound Q65-00001-47896 (приобретается отдельно) или болт с гайкой M10 (приобретаются отдельно). Монтаж должны выполнять как минимум два человека.

- 1 - Установите первый элемент массива на сабвуфер, закрепив его с передней стороны с помощью интегрированного крепления согласно основной инструкции по монтажу TLX LIVERPOOL SERIES.
- 2 - Зафиксируйте один конец соединительной планки с помощью опционального стопорного пальца или болта с гайкой M10, установив их в отверстие, расположенное ближе к задней стенке сабвуфера.
- 3 - Освободите соединительное звено, расположенное сзади элемента массива, вытащив штатный фиксирующий стопорный палец.
- 4 - Приподнимите элемент массива и зафиксируйте второй конец соединительной планки с помощью штатного стопорного пальца согласно рисунку.
- 5 - Устанавливайте следующие элементы массива согласно основной инструкции по монтажу TLX LIVERPOOL SERIES.

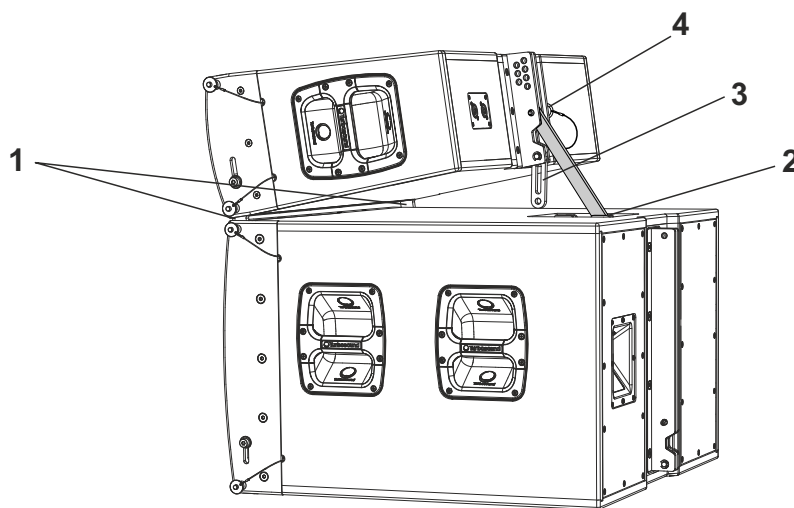

Вариант установки углов граундстека на сцене высотой 1 метр и горизонтальной площадке.

